



Сборка панелей багажника, домкрата и замка запасного колеса

- 66-1** Левая боковая панель багажника
- 66-2** Правая боковая панель багажника
- 66-3** Автомобильный домкрат
- 66-4** Винт 2,3 × 3 (MP03)
- 66-5** Замок запасного колеса

ДЕТАЛИ К ВЫПУСКУ 66



ПРИМЕЧАНИЕ: представленные на фото детали могут незначительно отличаться от деталей, полученных с этим выпуском.

ИНСТРУКЦИЯ ПО СБОРКЕ

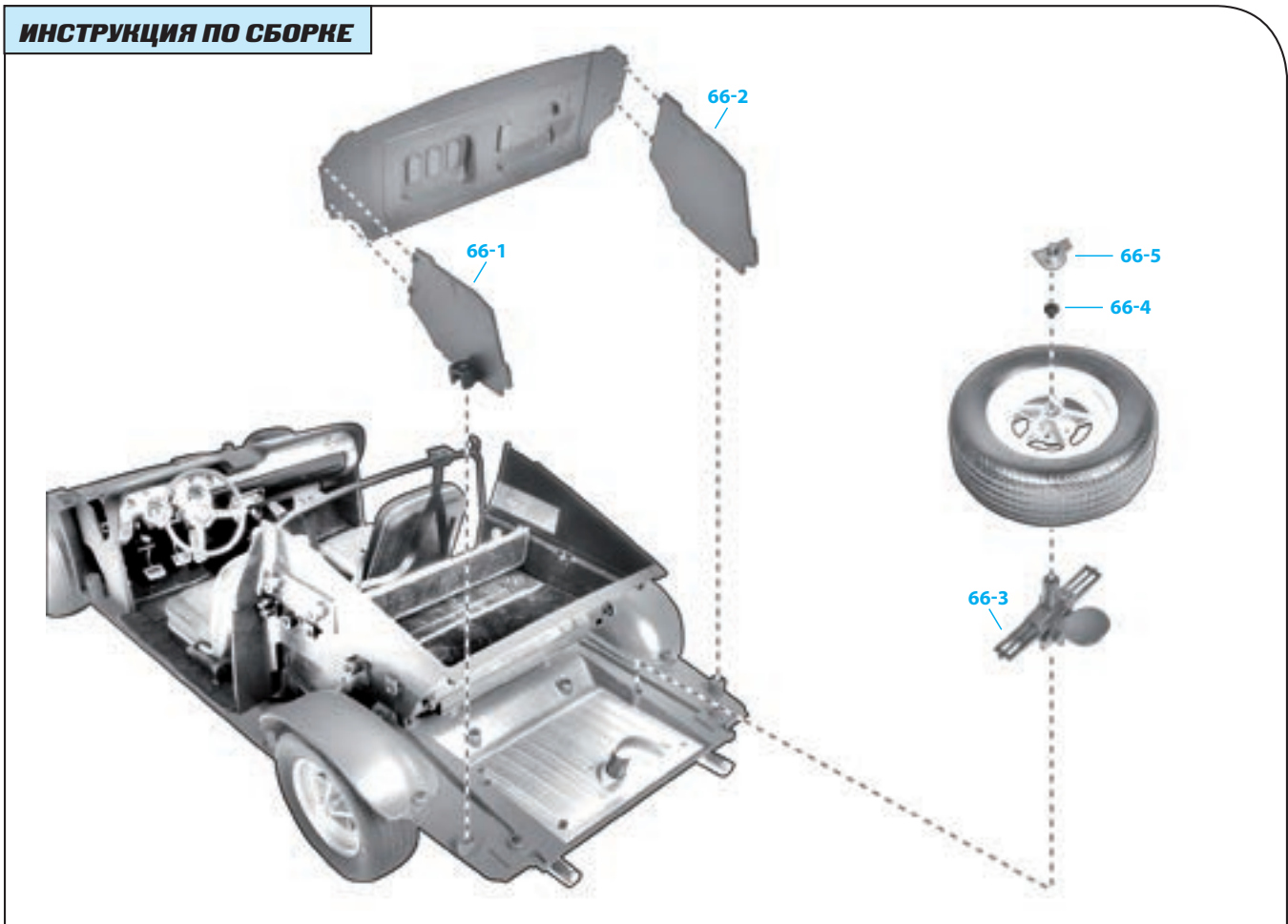



Шаг 66-А

Держите левую боковую панель багажника (66-1) и центральную панель (65-1), которую вы получили с предыдущим выпуском, так, как показано на фото.



Шаг 66-В

Вставьте выступы на левой боковой панели в отверстия на центральной панели. Нажмите, чтобы выступы полностью вошли в отверстия.



Шаг 66-С

Аналогичным образом соедините центральную и правую боковую панели багажника (66-2).



Шаг 66-Д

Возьмите шасси и поверните собранные панели багажника так, как показано на фото.

Шаг 66-Е

Поместите собранные панели на предназначенное для них место. К каждой боковой панели прикреплена деталь для фиксации. В этом шаге от вас требуется просто установить собранные детали на выступы, отмеченные стрелками на предыдущем фото. Окончательную фиксацию деталей вы выполните чуть позже.





Шаг 66-F

Переходите к работе над запасным колесом. Положите его на рабочий стол внутренней стороной вверх и вставьте вал автомобильного домкрата (66-3) в центральное отверстие колеса.



Шаг 66-G

Переверните колесо и, удерживая домкрат так, чтобы он не соскочил, закрепите деталь при помощи винта МР03 (66-4). Не закручивайте винт слишком сильно.



Шаг 66-H

Вставьте замок запасного колеса (66-5) в центральное отверстие на другой стороне обода. Слегка надавите, чтобы зафиксировать детали.



Шаг 66-I

Разместите запасное колесо с правой стороны багажника. Уложите домкрат так, как показано на фото, и вставьте его выступ в отверстие в шасси, отмеченное на фото стрелкой.



Шаг 66-J

Слегка нажмите на колесо, чтобы оно встало на свое место в шасси. Фиксировать колесо при помощи винта не нужно.

Шаг 66-К

Так выглядит шасси с установленными панелями багажника и запасным колесом.



РЕЗУЛЬТАТ СБОРКИ

Собранные детали в готовом автомобиле

Так ваша модель Ford Mustang Shelby GT-500 (1967) будет выглядеть после сборки.

